

Jekketalje Powertex PLH-S2OLP

Produktinformasjon



POWERTEX

Produktinformasjon

Powertex PLH-S2 OLP Kjettingtalje er en høykvalitets spakløfter designet for å gi holdbarhet, sikkerhet og enkel betjening. Med sin ergonomiske skrallarm, sikkerhetsfunksjoner og innebygd overbelastningsbeskyttelse, sikrer denne kjettingtaljen jevn og effektiv løfting for ulike industrielle applikasjoner. Denne OLP-versjonen har integrert overbelastningsbeskyttelse, som sikrer trygg løfting og forhindrer utilsiktet overbelastning av taljen.

Produktegenskaper

Overbelastningsbeskyttelse: OLP-taljene er fabrikk-utstyrt med en overbelastningsbeskyttelsesenhet, som begrenser den maksimale driftskraften som kan påføres ved bruk av håndkjettingen, og sikrer sikker og kontrollert løfteoperasjon.

Forbedret sikkerhet: hver talje gjennomgår dynamisk belastningstest på 1,5 ganger arbeidsbelastningsgrensen (WLL) før den forlater fabrikken, noe som sikrer maksimal sikkerhet og pålitelighet. Taljen er utstyrt med en godt dekket automatisk belastningsreaksjonsbrems og har dobbel sikkerhet med to bremseklør og fire bremsefjærer, som overgår kravene i EN 13157. Lastkjeden er kalibrert, belastningstestet og oppfyller kravene i EN 818-7.

Jevn og effektiv drift: den kompakte og lette konstruksjonen, kombinert med et tannhjul utstyrt med nålelager og en drivaksel støttet av nåle- og glidelager, sikrer jevn og effektiv drift. Den fin-kalibrerte europeisk-produserte COROLIM® beskyttede lastkjeden tilbyr stille og sømløs ytelse.

... [Read more](#)

Merking: I henhold til standard, CE-merket, UKCA-merket

Standard: EN 13157, EN 818-7

Sikkerhetsfaktor: 4:1

Jekketalje Powertex PLH-S2OLP

Måltabell

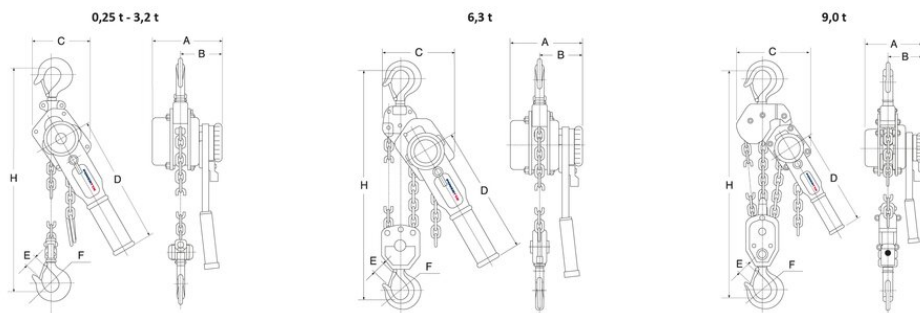

Teknisk data

Art. nr.	WLL tonn	Løftehøyde m	Number of falls	Modell	Load chain mm	Hand force max. kg	A mm	B mm	C mm	D mm	E mm	F mm	H min mm	Vekt kg
500500050300471	0,5	3	1	PLH-S2OLP/500KG PHC	5,0 x 15,0	24,8	150	90	118	253	22	32	310	6