

Vertikal plateklype IPU10J

Produktinformasjon



Produktinformasjon

IPU10J vertikal plateklype med større kjeveåpning brukes til løfting, vending, flytting eller vertikal transport av plater, plater eller konstruksjoner fra horisontal til vertikal posisjon og tilbake til horisontal (180°) etter behov. Det hengslede løfteøyet (også kalt universalt øye) gjør det mulig å plassere og løfte lasten fra hvilken som helst retning, eller med flerbent løftestropp uten sidebelastning på klemmen. Tilgjengelig i flere modeller:

- IP10** Standardklemme for materialer med overflatehardhet opptil 363HV10 (345 HB)
- IP10J** Med større kjeveåpning
- IP10S** For bruk med rustfritt stål
- vIP10H** For bruk med materialer med overflatehardhet opptil 472HV10 (450 HB)

Produktegenskaper

Tilgjengelig i kapasiteter fra 0,5 til 30 metriske tonn.

Høyere arbeidslaster (WLL) er tilgjengelige på forespørsel.

Bredt utvalg av kjeveåpninger: 0 til 155 mm.

Sveiset legeringsstål kropp for styrke og kompakt størrelse. Smidde legeringskomponenter der det er nødvendig.

Individuelt testet til 2 ganger arbeidsbelastningsgrensen (WLL) med sertifisering.

Brukermanual og testsertifikat følger med hver klemme.

Fullt 180° rotasjonsområde for håndtering, vending eller flytting av materiale.

Låsefunksjon åpen/lukket med sperre for forspenning på materialet og sikker frikobling. [... Read more](#)

Merking: I henhold til standard, CE-merket

Standard: EN 13155

Vertikal plateklype IPU10J

Måltabell

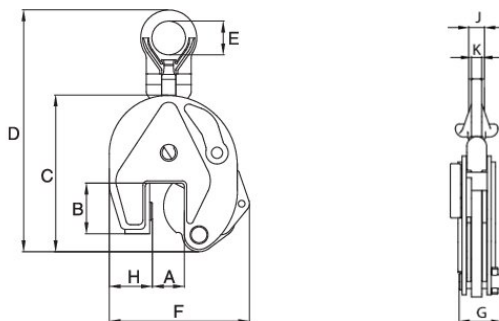

Teknisk data

Art. nr.	Kode	WLL tonn	Jaw width mm	Bmm mm	Cmm mm	Dmm mm	E mm	F mm mm	G, mm	H, mm	K mm	J mm	Vekt kg
502100450801650	4.5-IPU10J	4,5	40-80	126	302	515	80	336	84	95	20	44	18,9
502100601001650	6-IPU10J	6	50-100	115	270	432	75	281	82	72	20	-	26,5